

Installationsanleitung

Art. 1030696 UPSWING Remote Sattelstütze 31.6/150mm

Art. 1030697 UPSWING Remote Sattelstütze 30.9/150mm

Minimale und maximale Einbauhöhe bei Vario-Sattelstützen

Prüfen Sie vor dem Einbau die minimale und maximale Einbauhöhe: Die minimale Einbauhöhe (213.0mm) bezeichnet den tiefst möglichen Montagepunkt des Sattels. Die maximale Einbauhöhe (325.0mm) bezeichnet die grösstmögliche Auszuglänge der Sattelstütze. Messen Sie vor dem Einbau der Veloplus UPSWING Sattelstütze an der bestehenden Sattelstütze: Wie viel ragt die Sattelstütze aus dem Rahmen (Oberkante Rahmen bis Sattelsgestell). Notieren Sie dieses Mass. (Voraussetzung ist, dass die Sattelhöhe auf Sie abgestimmt ist).

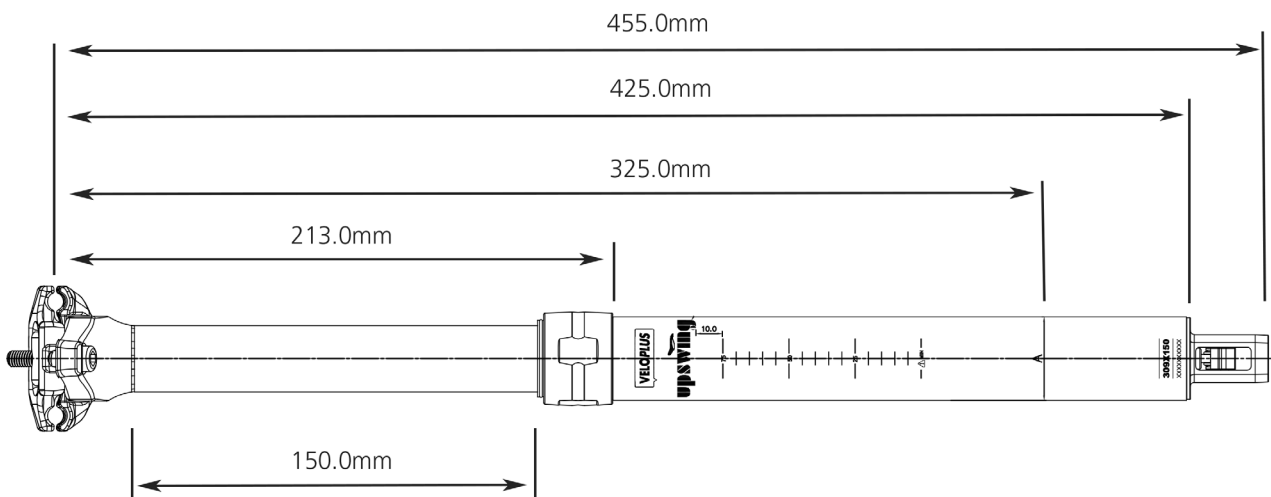

1. Sattel waagrecht an der Sattelstütze montieren. Schrauben mit 5mm Inbuschlüssel ca. 6-7Nm festziehen.



2. Kabelhülle in den Rahmen einfädeln. Nehmen Sie dazu die Anleitung des Rahmenherstellers zur Hand.



3. Das Ende der Kabelhülle in die Kabelaufnahme unten an der Sattelstütze einführen und dann die Sattelstütze in den Rahmen einsetzen bis zur gemessenen Sattelhöhe.



4. Sattelklemme anziehen. Beachten Sie dabei die Drehmomentangabe auf der Sattelklemme.



5. Remotehebel an der gewünschten Position montieren. Achten Sie bei der Positionierung darauf, dass er gut mit dem Daumen bedient werden kann. Mit 2.5mm Inbus anziehen.



6. Die Kabelhülle auf die richtige Länge kürzen. Achtung: vor dem Kürzen Punkt 7 beachten.



7. Die Länge des Kabels so wählen, dass der Lenker auf beide Seiten bewegt werden kann, ohne dass das Kabel zu stark gespannt wird.



8. Die Stellschraube der winkligen Kabelführung am Hebel ganz nach innen (Uhrzeigersinn) drehen.



9. Sattelklemme lösen und die Sattelstütze wieder rausziehen. Das Kabel von vorne wieder zurück schieben, dass es beim Sattelrohr ca. 5cm aus dem Rahmen ragt.



10. Den Anschlags-Bolzen im Kabelzug einschlaufen.



11. Den Kabelzug in die Kabelhülle beim Sattelrohr einzuziehen und durchstossen.



12. Die Kabel-Klemmung am Hebel mit 1.5mm Inbus lösen. Den Kabelzug vorne beim Remotehebel einschlaufen.



13. Den Aktivierungshebel unten an der Sattelstütze nach unten drücken, Den Anschlags-Bolzen in Aktivierungshebel einhängen.



14. Das Ende der Kabelhülle in die Kabelaufnahme unten an der Sattelstütze einführen und dann die Sattelstütze in den Rahmen einsetzen bis zur gemessenen Sattelhöhe.



15. Den Kabelzug beim Remote-Hebel nachziehen, Remote-Hebel nach oben drücken und mit 1.5mm Inbus den Kabelzug klemmen.



16. Den Kabelzug kürzen, ca. 10-15mm des Kabels stehen lassen.



17. Kabelendhülle anbringen und klemmen.

Garantie: 2 Jahre ab Kaufdatum auf Herstellungsfehler.

Wartung: Um eine dauerhafte Funktion der Sattelstütze zu gewährleisten, sollte die Sattelstütze alle ca. 100 Betriebsstunden oder einmal jährlich gewartet werden. Die Wartung beinhaltet Reinigung aussen, Demontage und Reinigung des unteren Rohres. Alles schmieren. Funktionkontrolle.

Service: Um eine dauerhafte Funktion der Sattelstütze zu gewährleisten, sollte die Sattelstütze alle ca. 200 Betriebsstunden oder alle 2 Jahre einem Service unterzogen werden. Der Service beinhaltet die Wartung sowie das Ersetzen der Verschleissteile.

Fragen & Antworten

F: Wenn ich mich auf den Sattel setze, und den Remote-Hebel betätige, senkt sich die Sattelstütze nicht ab. Was kann ich dagegen tun?

A: Der Kabelzug des Remote-Hebels ist zu wenig gespannt. Um die Kabelspannung zu erhöhen, muss die Stellschraube der Kabelführung im gegen den Uhrzeigersinn gedreht werden (Abb. 8).

F: Wenn ich mich auf den Sattel setze, senkt sich die Sattelstütze ab, ohne dass ich den Remote-Hebel betätige. Was kann ich dagegen tun?

A: Der Kabelzug des Remote-Hebels ist zu stark gespannt. Um die Kabelspannung zu verringern muss die Stellschraube der Kabelführung im Uhrzeigersinn gedreht werden (Abb. 8).

F: Wenn ich mich auf den Sattel setze, federt die Sattelstütze ein paar Zentimeter ein.

A: Dies kann passieren, wenn die Sattelstütze über Kopf betätigt wird. Zur Behebung muss ein Reset durchgeführt werden: Remotehebel betätigen und gedrückt lassen. Gleichzeitig Sattelstütze 5-6 mal ganz nach unten drücke. Danach Remote-Hebel los lassen. Nun sollte die Sattelstütze nicht mehr einfedern.

F: Wenn ich den Remotehebel betätige, fährt die Sattelstütze nur langsam oder ruckelig aus.

A: Prüfen, ob die Sattelklemme zu stark angezogen ist (Abb.4). Wartung oder Service durchführen.